

Vital Premium 94525
G-W 90°

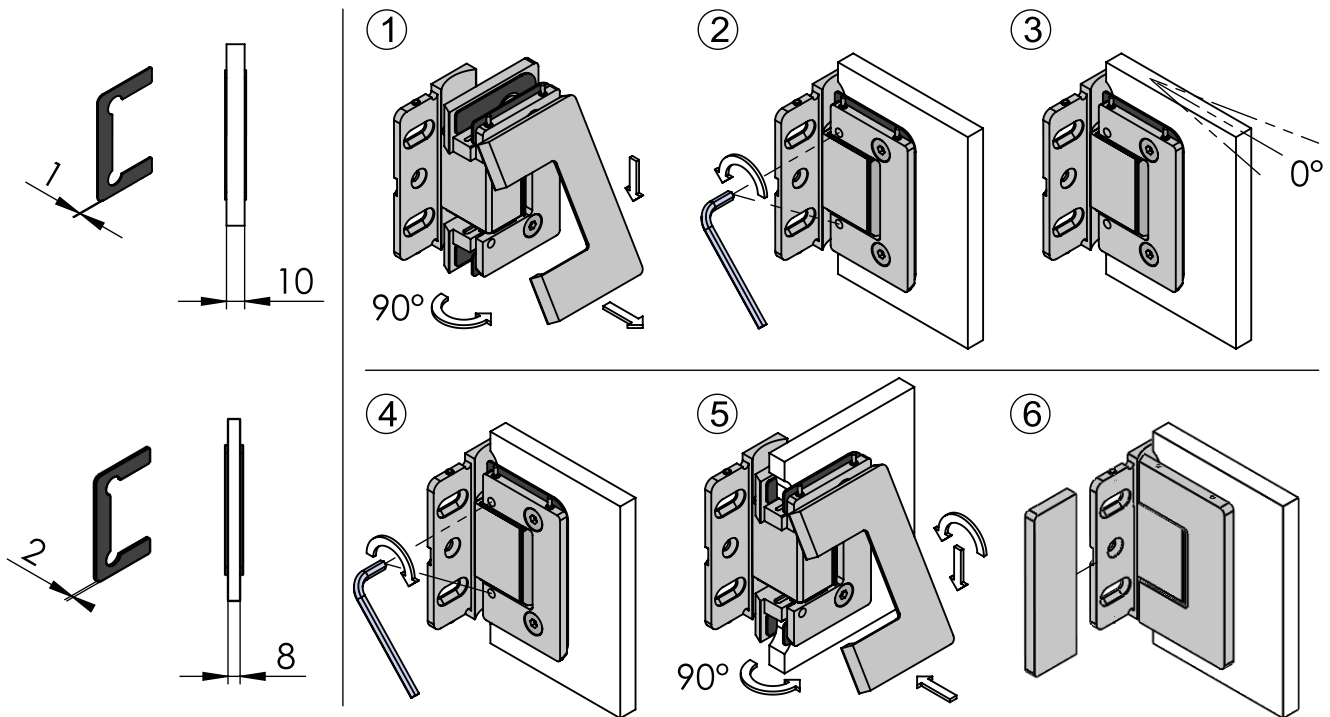

8, 10 mm

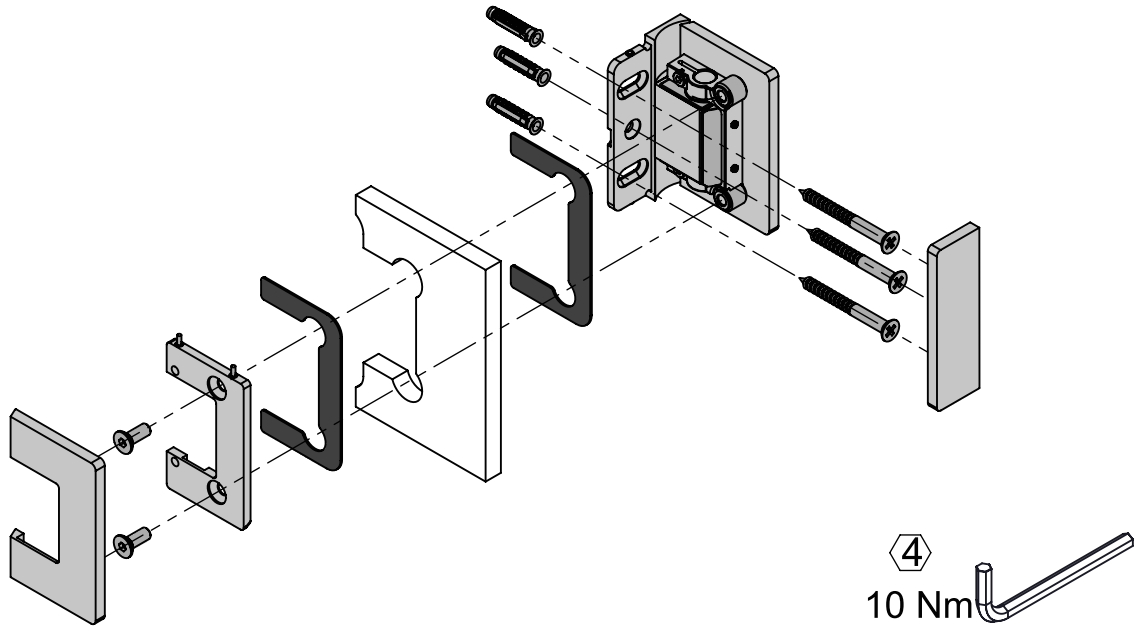

40 Kg

Vital Premium 94525 G-W 90°

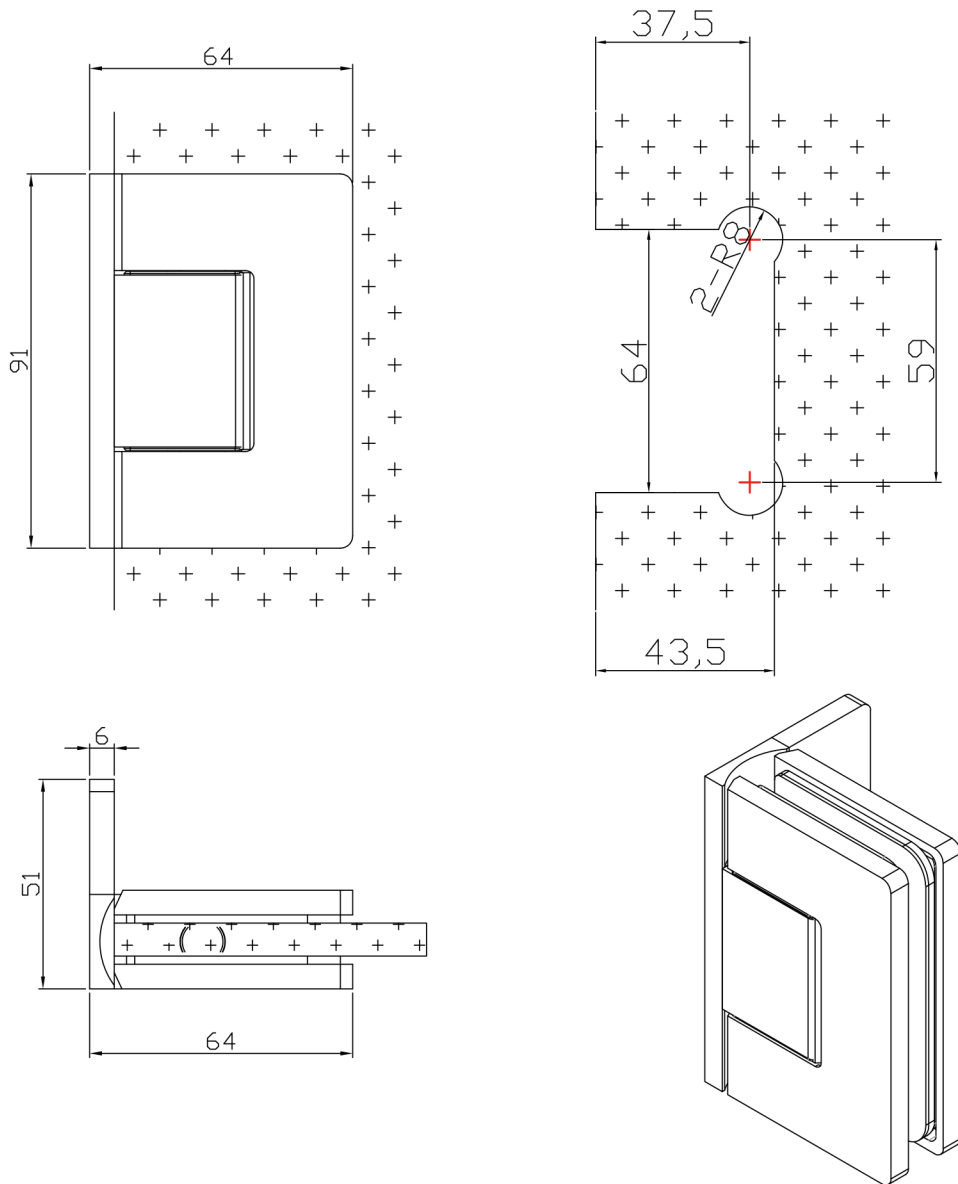

Vital Premium 94530 G-G 180°

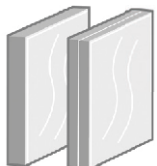
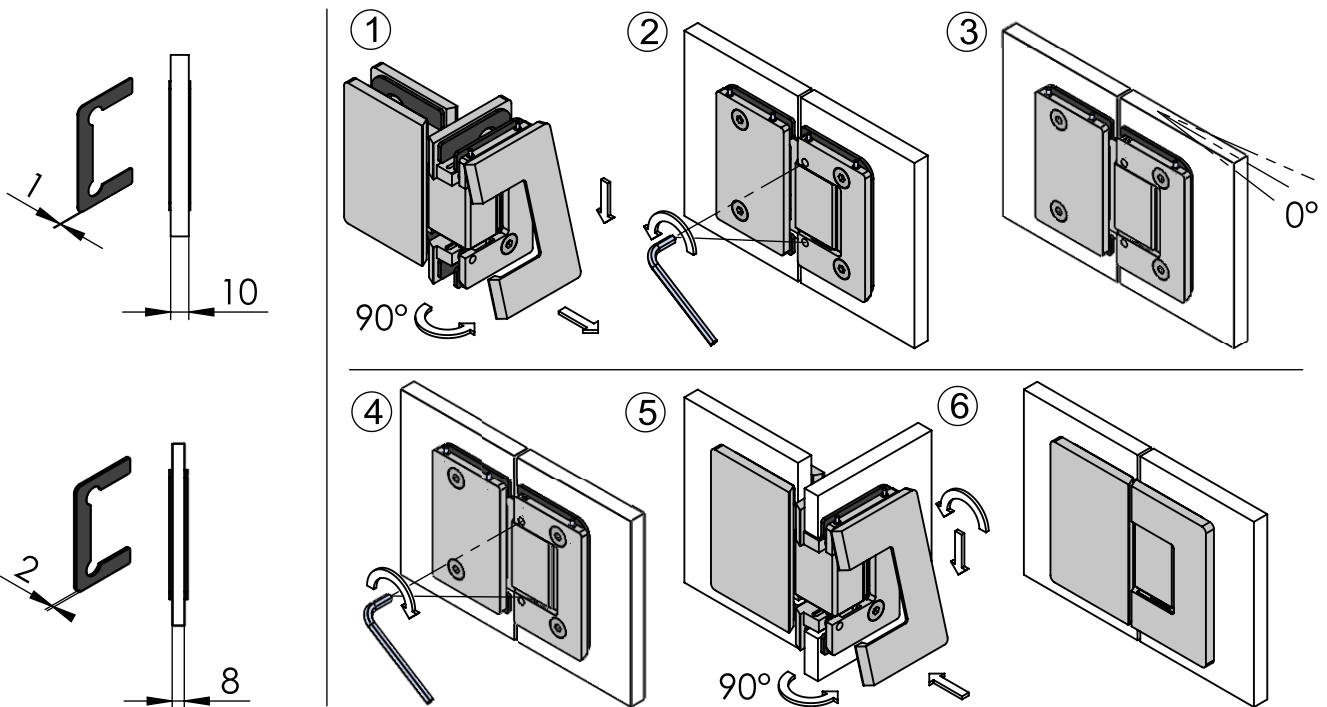
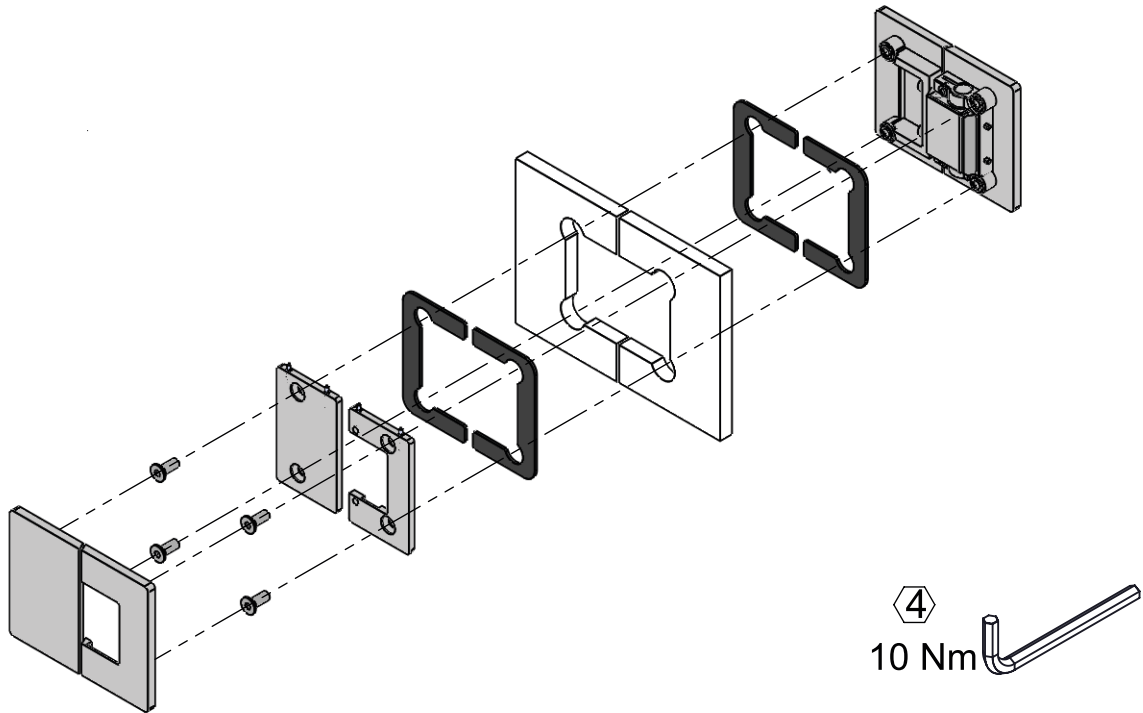

8, 10 mm



40 Kg

Vital Premium 94530
G-G 180°

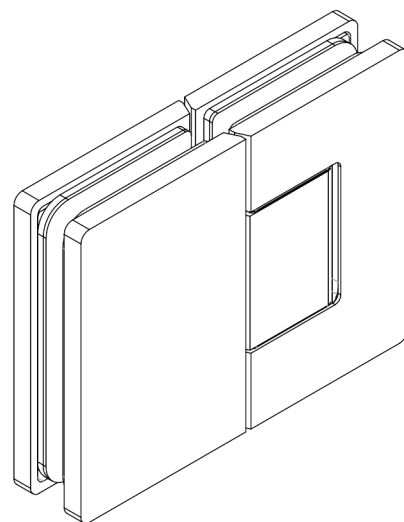
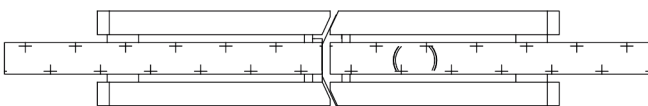
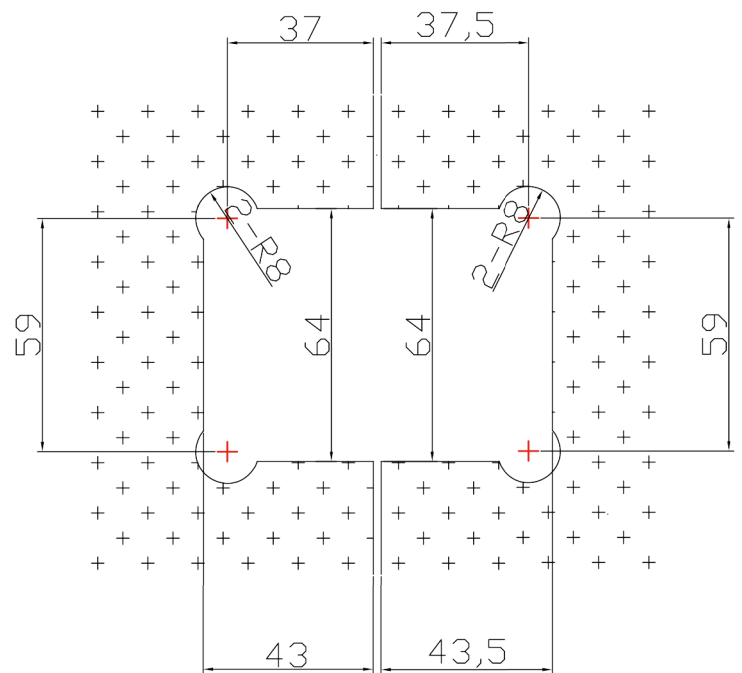
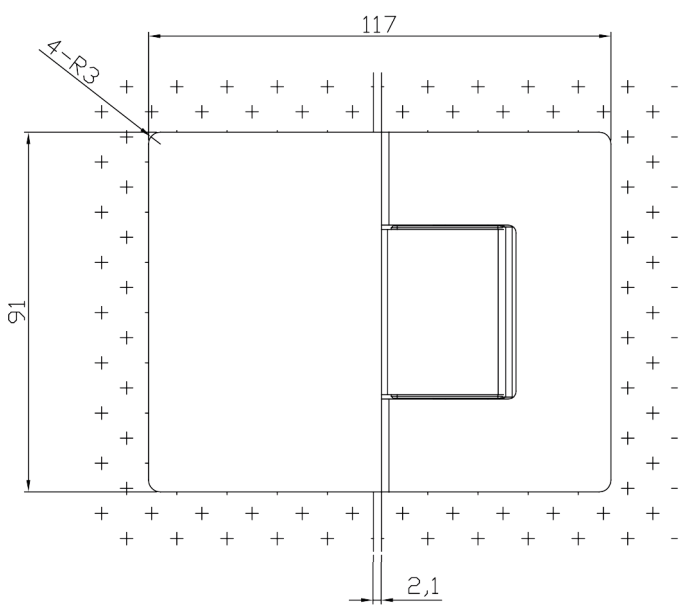

Vital Premium 94582
G-W 90°

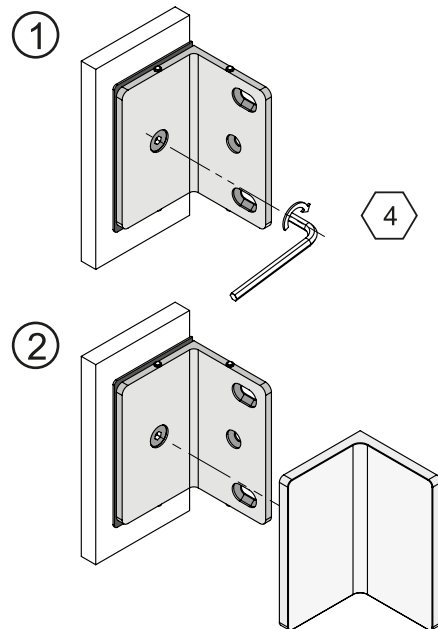
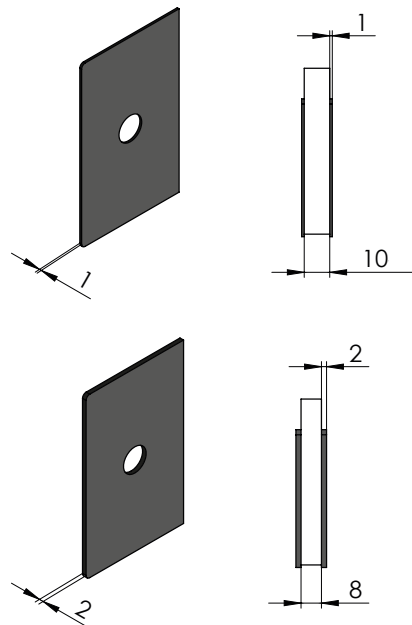
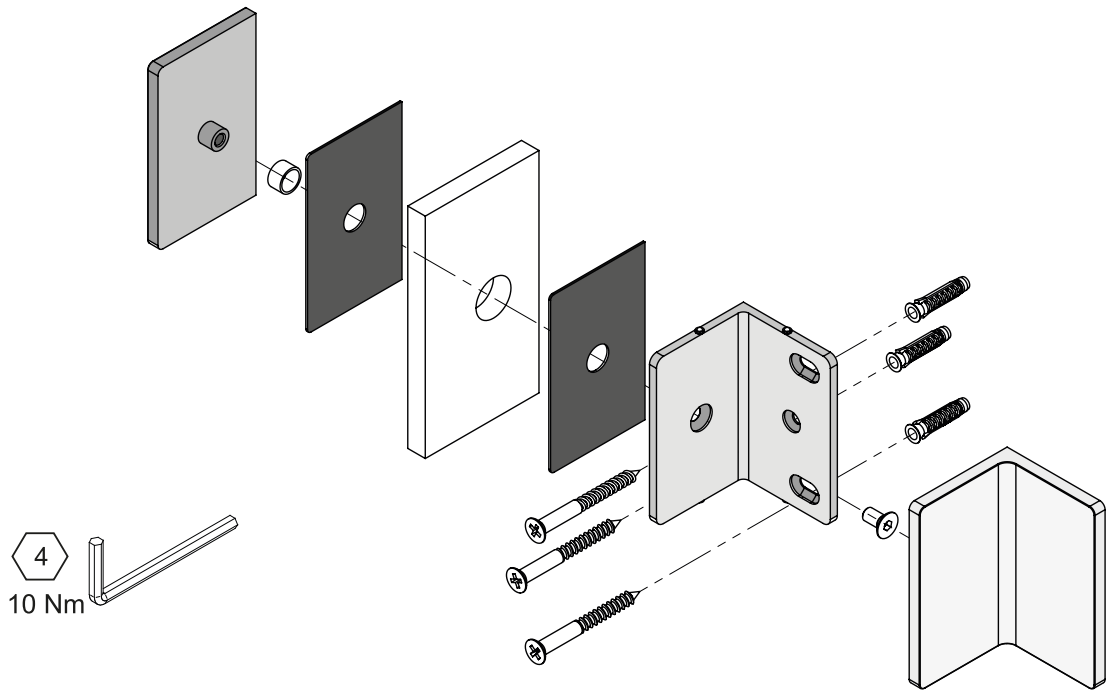

Vital Premium 94582

G-W 90°

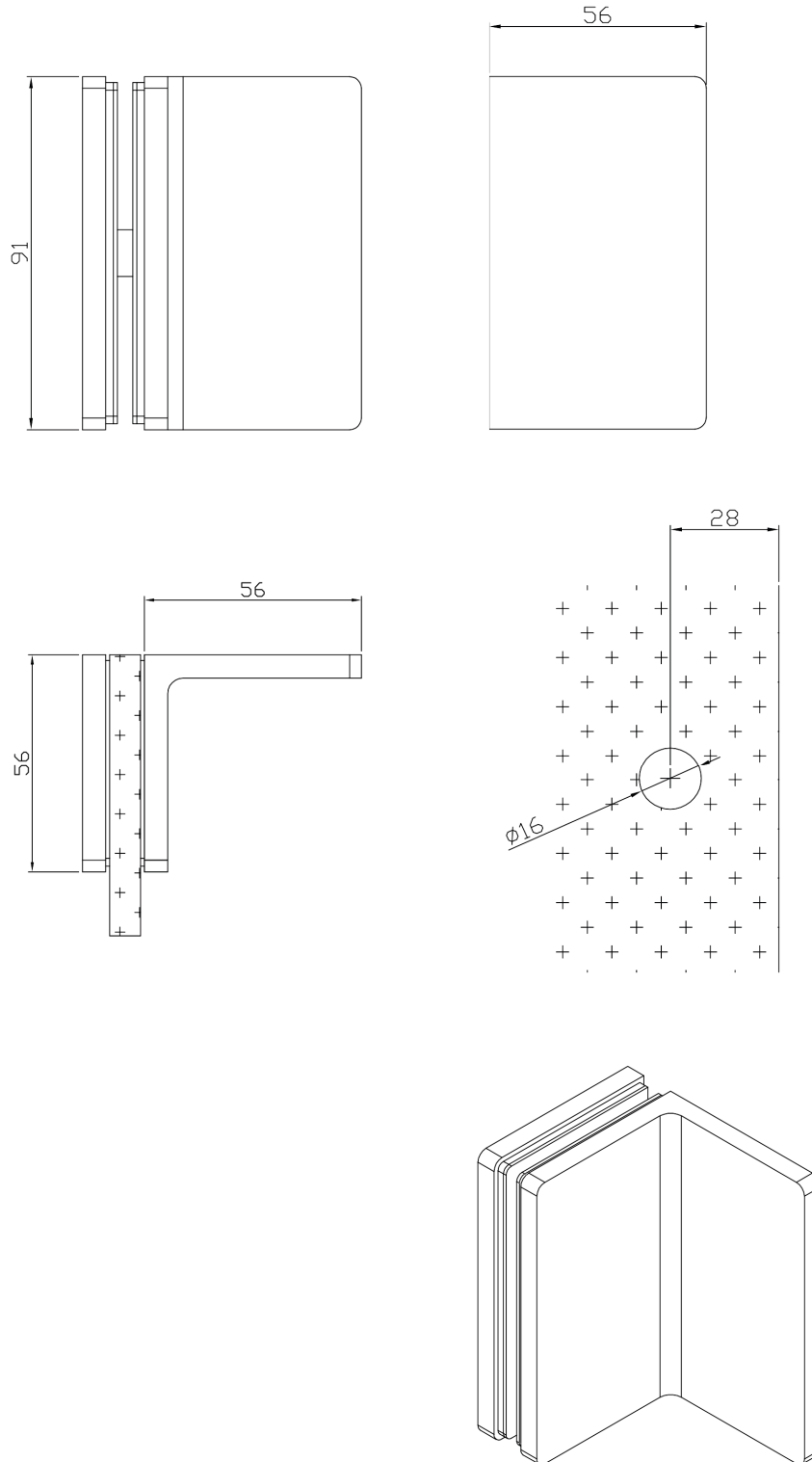

Winkel Glas-Wand 90°

ARTIKELNUMMER

94583

Geeignet für ESG	8 mm



ANWENDUNG:

- Für Ganzglasduschen konzipiert, viele andere Anwendungen möglich
- Glas-Glas Befestigung

MATERIAL:

- Gehäuse Messing, galvanisch veredelt
- Einlagen: Absicherung Glas/Metall

BESONDERHEITEN:

- Langlochschraubplatte mit Abdeckung
- Passende Glas tür Bänder und Winkel erhältlich

EINSCHRÄNKUNGEN:

- Anzahl der einzusetzenden Winkel nach Rücksprache
- Notwendige Kombination mit Stabilisationsstangen, etc. nach Rücksprache

GLASANWENDUNG:

- Vorgerichtet für 8 mm Einscheibensicherheitsglas (ESG), bei anderen Glasstärken ist eine Rücksprache erforderlich
- Die Beachtung der DIN EN 12150 ist vorgeschrieben, bei Duschkabinen erweitert um die DIN 14428
- Zur Vermeidung von Spontanbrüchen ist ESG-H mit Heat Soak Test empfohlen

GARANTIE:

- Voraussetzung ist die Montage durch eine(n) Fachmann/frau
- Pflege gemäß Pflegeanleitung
- 2 Jahre Garantie

ZUBEHÖR:

- Dichtprofile: bei Glasduschen nach DIN EN 14428 vorgeschrieben
- Handtuchhalter & Stabilisationsstangen

TECHNISCHE DETAILZEICHNUNGEN, GLASBEARBEITUNG:

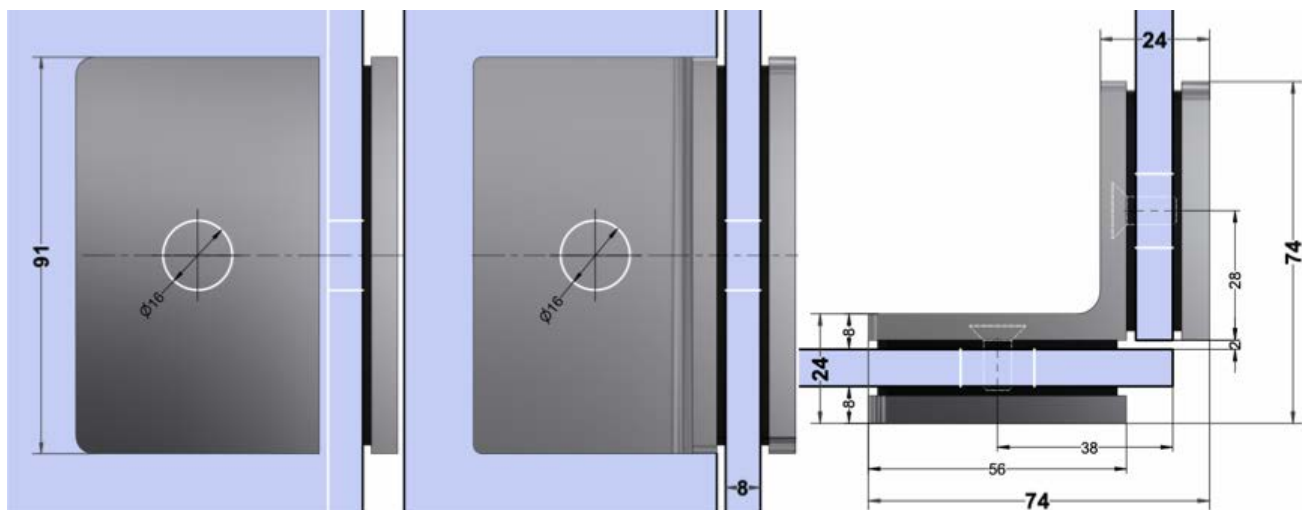

MONTAGEHINWEIS

ARTIKELNUMMER

94583

BESCHREIBUNG

Winkelverbinder, Glas-Glas 90°

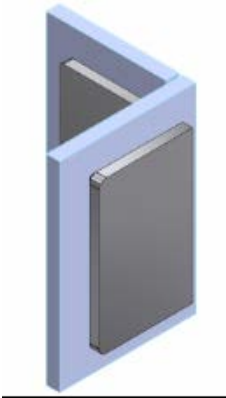

VORRAUSSETZUNGEN

- Die Montage darf nur von einem(r) qualifizierten Fachmann/frau durchgeführt werden.
Wir weisen diesbezüglich ausdrücklich auf unsere AGBs hin, in Sonderheit den § 12.
- Das verwendete Glas muss Einscheibensicherheitsglas ESG 8 mm sein, gefertigt nach DIN EN 12150.
- Bei der Montage von Ganzglas-Duschcabinen muss die DIN EN 14428 berücksichtigt werden.
- Benötigtes Werkzeug für die Montage Beschlag/Glas: 1 Inbusschlüssel SW4.

MONTAGE DER CLASSTEC VITAL- WINKELVERBINDER

- Gläser im Bereich der Beschlag-Verschraubungen reinigen
- Schritt 1: Beschlag-Gewindestutzen in die Bohrungen am ersten Seitenteil einführen.
- In die Glasbohrungen unbedingt die mitgelieferten Kunststoffschlauchabschnitte, als Schutz zwischen Glas und Beschlag (Schraube), einsetzen und Klemmplatten mit den Befestigungsschrauben [1] (Inbus SW 4) mit 8 Nm fest verschrauben.
- Schritt 2: zweites Seitenteil fachgerecht abstützen, gegen Kantenstöße absichern, ausrichten, dann am ersten Seitenteil befestigen.
Auch hier unbedingt die mitgelieferten Kunststoffschlauchabschnitte, als Schutz zwischen Glas und Beschlag (Schraube), einsetzen und Klemmplatten mit den Befestigungsschrauben [1] (Inbus SW 4) mit 8 Nm fest verschrauben.
- Ca. 15 Minuten nach erfolgter Montage alle Befestigungsschrauben [1] auf festen Sitz hin prüfen und nochmals mit 8 Nm nachziehen.

PRODUKTPORTFOLIO BERATUNG, SCHULUNG

Wir bieten gerne Beratung für alternative Anwendungen und Systeme, andere Glasstärken und Glasarten wie z.B. VSG, höhere Gewichtsbelastungen, Sonderbefestigungen, Objektlösungen, Schulungen, Verkaufsberatung etc. an.

Bracket glass-glass 90°

ARTICLE NO.

94583

Suitable for tempered safety glass	8 mm



DESIGNED FOR:

- Frameless glass shower doors, many other applications possible
- Glass-glass mounting

MATERIAL:

- Housing made of brass, plated finish
- Inserts: protection of glass/metal contact

SPECIAL FEATURES:

- Wallplate with slotted holes with cover plate
- Matching glass-glass hinges and connectors available

RESTRICTIONS

- Number of connectors to be used depends on consultation
- Depending on the situation stabilization bars have to be used

GLASS APPLICATION:

- Prepared for 8 mm tempered safety glass, consultation is required for other glass thicknesses
- Compliance with DIN EN 12150 is mandatory, with shower stalls extended by DIN 14428
- To avoid spontaneous glass fracture, ESG-H with a heat soak test is recommended

WARRANTY:

- The warranty requires installation by a trained glass specialist
- Care according to the care instructions
- 2-year warranty

ACCESSORIES:

- Sealing profiles: mandatory for glass shower rooms according to DIN EN 14428
- Towel bars & stabilization bars

TECHNICAL DETAILED DRAWINGS,
GLASS SPECS:

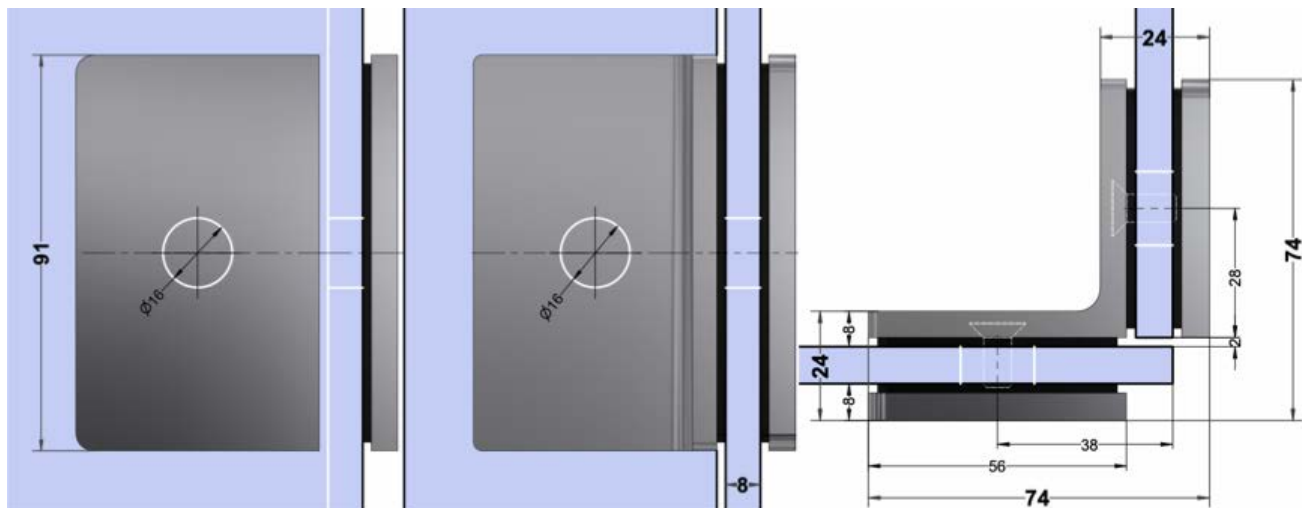

INSTRUCTIONS

ARTICLE NUMBER

94583

DESCRIPTION

connector, glass-glass 90°

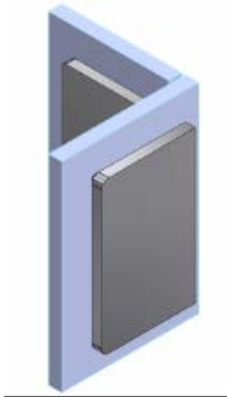

REQUIREMENTS:

- The assembly may only be carried out by a qualified installer.
In this regard, we expressly refer to our terms and conditions, in particular § 17.
- The glass used must be tempered safety glass 8 mm, manufactured in accordance with EN 12150 in Europe or matching glass construction codes overseas.
- When installing all-glass shower cubicles, EN 14428 must be taken into account in Europe or matching glass construction codes overseas.
- Tools required for hinge/glass mounting: 1 Allen key SW4.

ASSEMBLY OF THE CLASSTEC VITAL GLASS CONNECTORS

- Clean the glass in the area of the connectors
- Step 1: insert the threaded studs of the fittings into the bore holes of the first side panel.
- It is essential to insert the supplied plastic tube sections into the glass bore holes as protection between the glass and the fitting-stud and screw. Tighten the counter plates with the fastening screws [1] (Allen key SW 4) with 8 Nm pressure.
- Step 2: support second glass panel properly, secure against edge damage, align, then attach to the first side panel. It is essential to insert the supplied plastic tube sections into the glass bore holes as protection between the glass and the fitting-stud and screw here as well. Tighten the counter plates with the fastening screws [1] (Allen key SW 4) with 8 Nm pressure.
- About 15 Minutes after installation, check all fastening screws [1] for tight fit and tighten again with 8 Nm.

PRODUCT PORTFOLIO, ADVICE, TRAINING

We are happy to offer advice on alternative applications and systems, other glass thicknesses and types of glass such as laminated safety glass, higher weight loads, special fastenings, project planning, training, sales support etc.